

# INSTRUCTIVO

SERIE DE CAMPANAS COLONIALES

# IMPORTANTE

LEA CUIDADOSAMENTE  
ESTE INSTRUCTIVO  
ANTES DE INSTALAR  
Y USAR LA CAMPANA



Campanas para cocina  
y Extractores para baños

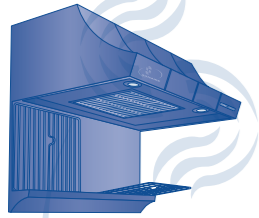

Acapulco



Coyoacan



Cuernavaca

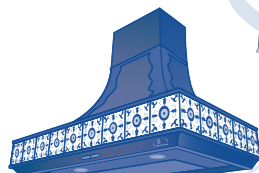

Guadalajara



Ixtapa



Morelia

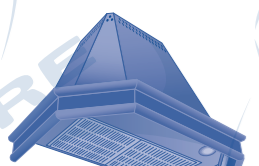

Prisma



Taxco Pared

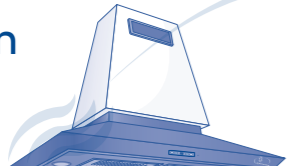

Cancun



Guanajuato



Huatulco

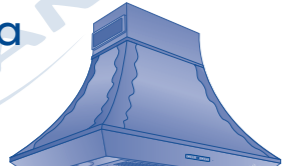

Taxco Central

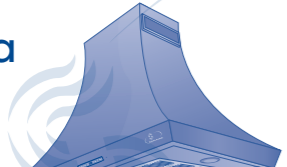

Vallarta

## INTRODUCCIÓN

Esta campana fue diseñada para uso decorativo suspendida al mueble y funcionar con eficiencia en cualquiera de sus dos opciones de operación, ya sea como purificadora (aire filtrado a través de carbón activado) o como extractora (mediante ductos metálicos con rejilla de salida al exterior tipo persiana). En caso de disponibilidad de salida al exterior para descarga de humos, vapores y olores se recomienda utilizar el aparato en su versión extractora. Los filtros incluidos son desechables, deben ser revisados y sustituidos periódicamente según la frecuencia de uso (aproximadamente dos veces al año). Se sugiere tener filtros de repuesto. Evite colocar o colgar cualquier objeto sobre la campana, porque puede obstruir los orificios de salida para el aire purificado. Antes de instalar la campana, asegúrese que la tensión (V~) y la frecuencia (Hz) indicadas en la etiqueta adherida en el interior del aparato corresponda al lugar de la instalación que se dispone.

Las campanas extractoras y purificadoras Sanaire están fabricadas con las técnicas más avanzadas en materia de extracción y purificación de aire. Le recordamos seguir fielmente todas las instrucciones y le garantizamos que así podrá usted obtener el máximo rendimiento.

CARACTERÍSTICAS TÉCNICAS MOTOR DOBLE TURBINA	
Esta campana utiliza ductos de 0,095 x 0,255m con reducción No. 7 (antes 6-3v): <b>Prisma</b>	
TENSIÓN DE ALIMENTACIÓN:	120 V~
FRECUENCIA DE OPERACIÓN:	60 Hz
POTENCIA NOMINAL:	100 W

CARACTERÍSTICAS TÉCNICAS MOTOR DOBLE TURBINA	
Estas campanas utilizan ductos de 0,155 x 0,155m: <b>Ixtapa, Acapulco, Cuernavaca, Morelia, Coyoacan</b>	
TENSIÓN DE ALIMENTACIÓN:	120 V~
FRECUENCIA DE OPERACIÓN:	60 Hz
POTENCIA NOMINAL:	100 W

CARACTERÍSTICAS TÉCNICAS MOTOR DOBLE TURBINA	
Estas campanas utilizan ductos de 0,095 x 0,255m con reducción No. 7 (antes 6-3v): <b>Cancun, Guanajuato, Guadalajara, Huatulco, Taxco central, Taxco pared, Vallarta</b>	
TENSIÓN DE ALIMENTACIÓN:	120 V~
FRECUENCIA DE OPERACIÓN:	60 Hz
POTENCIA NOMINAL:	200 W

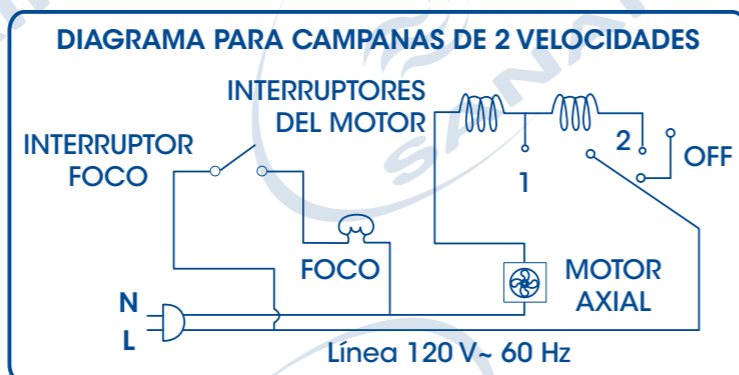

PRESENTA SUJETADOR DE CABLE TIPO "Y"

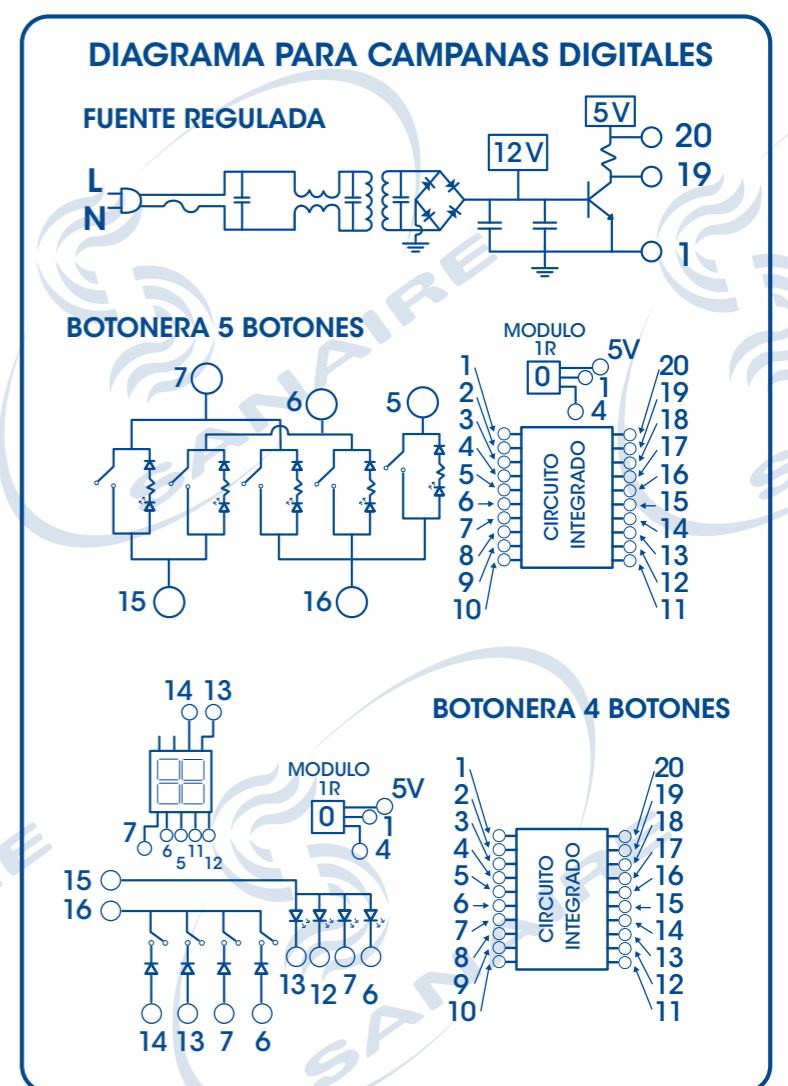

PRESENTA SUJETADOR DE CABLE TIPO "Y"



## PARA RESTABLECER EL FUNCIONAMIENTO DE LA CAMPANA DESCONECTE 3 MINUTOS Y CONECTE NUEVAMENTE

- Si el cordón de alimentación es dañado, éste debe sustituirse por el fabricante, por su agente de servicio o personal calificado con el fin de evitar un peligro.
- Debe haber una ventilación adecuada en el cuarto, cuando la campana de cocina se utiliza al mismo tiempo que los aparatos que consumen gas u otros combustibles.
- Existe el riesgo de fuego, si la limpieza no se realiza de acuerdo con las instrucciones.
- No flamear alimentos bajo la campana de cocina.
- El aire de descarga no debe enviarse a través de un conducto que se utilice para evacuar los humos de los aparatos que consumen gas u otros combustibles.
- Deben cumplirse las regulaciones que se relacionen con la evaluación de la descarga del aire.

## MAYOR VOLUMEN DE EXTRACCIÓN

Para lograr el máximo rendimiento al estar funcionando la campana, asegúrese que en su cocina no existan corrientes de aire por ventanas o puertas, pues dichas corrientes desviarán el humo del radio de extracción de la campana.

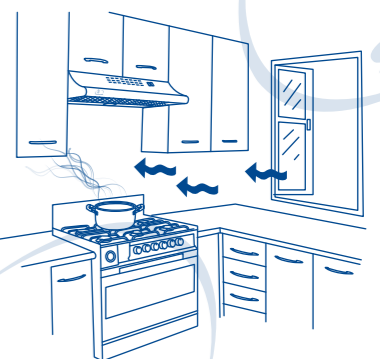

## SANAIRE S.A. DE C.V.

Oriente 225 No. 167, Col. Agrícola Oriental, C.P. 08500, Ciudad de México  
Tels.: 5558 2241, 5763 3591, 5763 3633, 5763 3209,  
Fax: 5558 3849, Lada sin costo: 01 800 704 8500



info@sanaire.com [www.sanaire.com](http://www.sanaire.com) ventas@sanaire.com

SANAIRE, se reserva el derecho de introducir eventuales modificaciones sin previo aviso.



# INSTRUCCIONES PARA LA INSTALACIÓN (FIG. 1)

Esta campana está destinada para ser montada a la pared y al centro de las parrillas de los quemadores. Usted mismo puede instalarla sin necesidad de herramientas especiales ni obras de albañilería, sólo siguiendo estas instrucciones:

1. Establezca la distancia entre la estufa y la campana (se recomienda una altura de 0,65 a 0,70m de la superficie de la estufa a la parte más baja de la campana).
2. Antes de hacer los agujeros, comprobar que no se dañen cables o tubos.
3. Retire el aro sujetador atornillado al ducto de la campana (Fig. 2-1), tome el centro del hueco en la losa o falso plafón de acuerdo a la medida de la salida de su campana (Fig. 2-2); haga coincidir con el centro del aro sujetador y márquelo al igual que las perforaciones para los tornillos de instalación. (Fig. 2-3)
4. Proceda a hacer los agujeros para colocar los taquetes con broca para concreto de 0,006m (la medida apropiada de los taquetes es de 0,006m con tornillos de 0,038m). Meta los tornillos en el centro de los taquetes, hasta dejarlos de 0,003 a 0,005m afuera.
5. Para la función extractora, colocar en la boquilla para ducto de la campana, un ducto redondo para salida de aire (Fig. 2-4), por ningún motivo reduzca la medida de la salida del ducto ya que puede dañar el funcionamiento de la campana; en el otro extremo del ducto (salida de descarga) instale una rejilla tipo persiana anti-viento.
6. Suba la campana y engárcela con los tornillos junto con sus arandelas (rondanas). Después atornillelos hasta apretar totalmente.
7. Conecte el cable de alimentación eléctrica a la corriente de la caja de conexiones prevista en la pared. (Fig. 1)

## INSTRUCCIONES DE DUCTO DECORATIVO Y EXTENSIÓN

El ducto sólo se colocará en caso de usar la campana con salida al exterior. (Opcional tanto para la versión purificadora como extractora)

1. Fijar el respaldo del copete a la pared (Fig. 2-5) según la altura deseada con las arandelas (rondanas) y tornillos. (Fig. 2-3)

NOTA: Siempre la tapa superior del respaldo deberá quedar arriba de las rejillas de salida de aire.

2. Fijar el ducto de salida abriéndolo ligeramente para que entre a presión en las pestañas superiores de la campana. (Fig. 2-6)

3. Poner adelante el copete o ducto decorativo abriendo ligeramente las caras laterales para que ajusten en los registros de las piezas.

**TODOS LOS DUCTOS SE VENDEN POR SEPARADO**

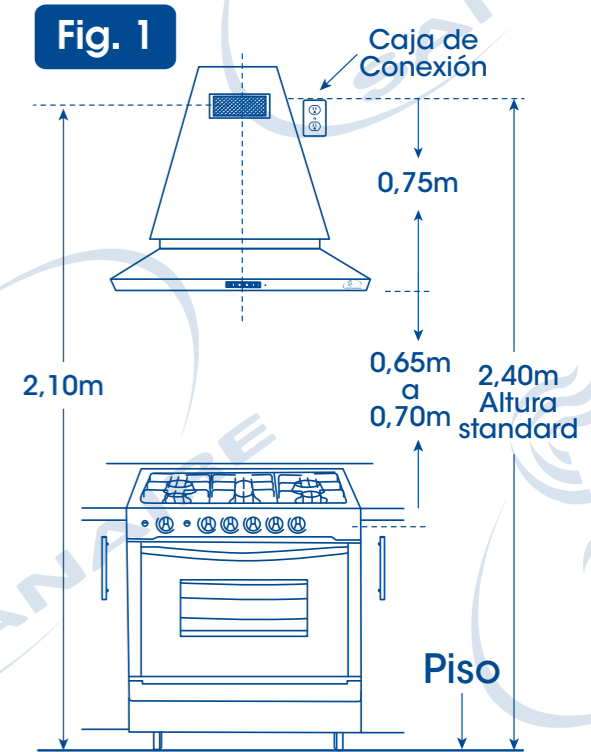
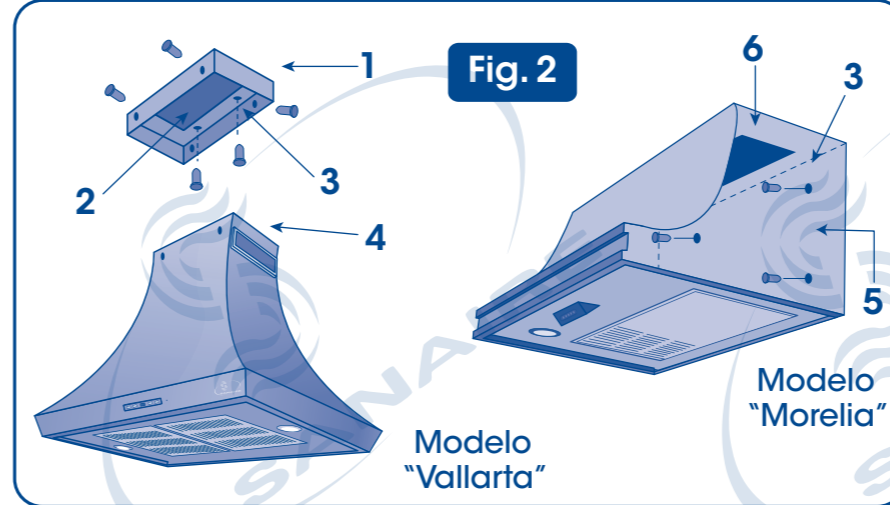

**SANAIRE, se reserva el derecho de introducir eventuales modificaciones sin previo aviso.**

## COMO CAMBIAR EL FOCO TIPO SPOT

1. Desconecte y retire la rejilla con los filtros de su campana.
2. Introduzca con cuidado su mano hasta tocar la base del foco. (Fig. 5)
3. Apoye con la otra mano desde afuera y gire hacia la izquierda hasta el primer tope. (Fig. 6)
4. Empuje, saque el chapetón y desconecte los cables del foco. (Fig. 7)
5. Ayudándose con unas pinzas retire sin cortar el alambre de seguridad que detiene el foco tipo spot. (Fig. 8)
6. Retire y cambie el foco tipo spot (Fig. 9) (puede conseguir los focos de repuesto donde adquirió su campana o en Sanaire, S.A. de C.V.)
7. Siga los pasos a la inversa para volver a instalar su foco.

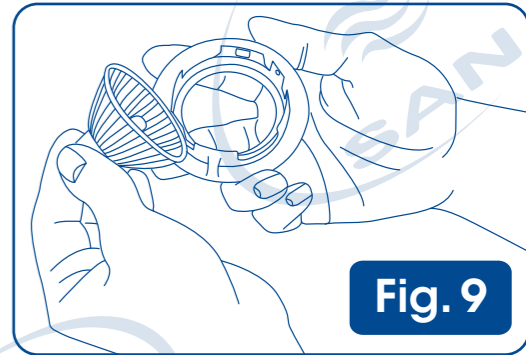
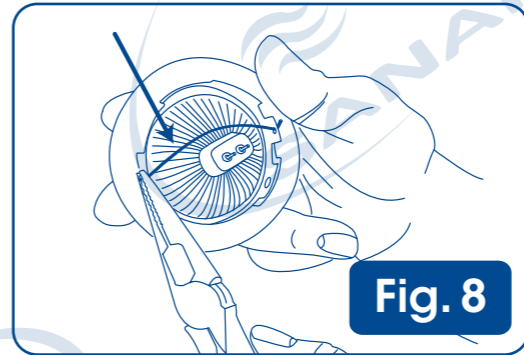
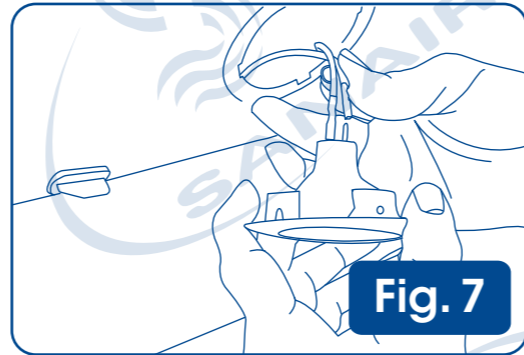
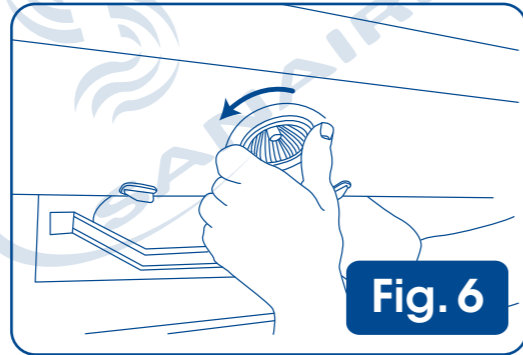
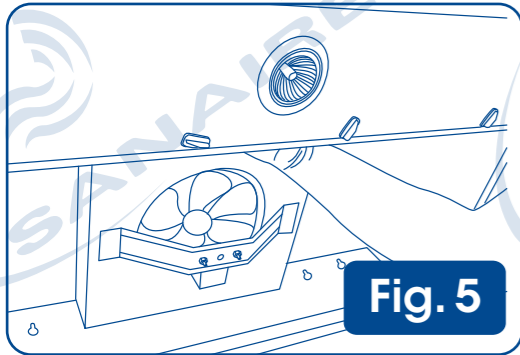

## COMO CAMBIAR EL FOCO DE LED

1. Desconecte y retire la rejilla con los filtros de su campana.
2. Retire con un destornillador de cruz los dos tornillos de la pestaña que detiene la rejilla. (Fig. 10)
3. Con cuidado meta la mano y jale la caja que contiene el mecanismo (Fig. 11)
4. Ubique los cables (rojo y negro) de las lámparas y desconecte (Fig. 12)
5. Para sacar el foco, con cuidado meta la mano hasta tocar la base, ubique los sujetadores flexibles, apriételes hacia adentro y empuje con fuerza el foco ayudándose desde afuera (Fig. 13)
6. Ayudándose de unas pinzas corte aproximadamente a 5cm de la base de conexión, quite el plástico de la punta sin cortar el cable, enrosque el cable del foco nuevo con la base de conexión, proteja con cinta de aislar y vuelva a conectar. (puede conseguir focos de repuesto donde adquirió su campana o en Sanaire, S.A. de C.V.) (Fig. 14)
7. Los cables del mismo color de los dos focos siempre deben ir juntos y al conectar el cable rojo debe ir atrás y el negro al frente en el mecanismo.
8. Siga los pasos a la inversa para volver a instalar su foco.

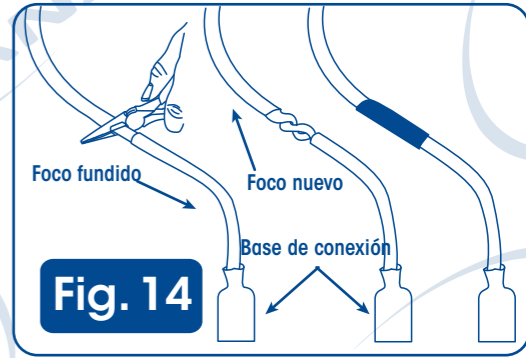
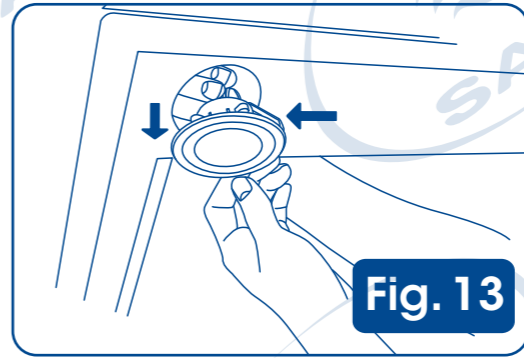
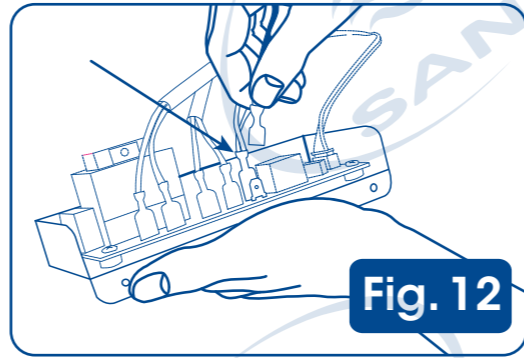
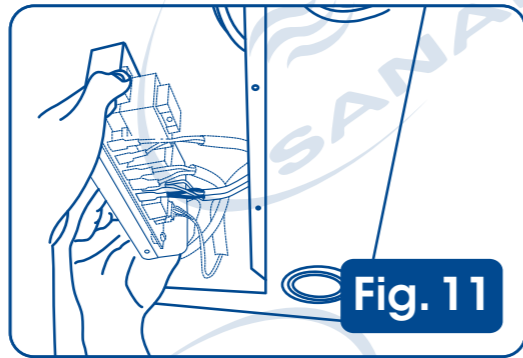
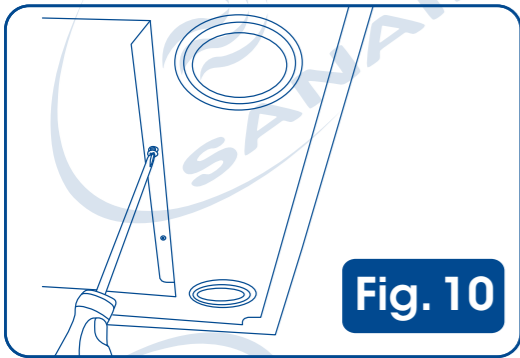

## NOTAS IMPORTANTES

- Si su campana es de acero inoxidable, deberá retirar el plástico protector que la cubre antes del primer uso.
- Cambie el filtro desechable de 4 a 6 meses según sea su uso.
- No limpie cuando su campana esté funcionando ni al interior de ésta.
- No use la campana sin filtros.
- Para su limpieza no use polvos abrasivos, sólo use jabón y agua caliente.
- Retire los filtros sucios quitando las grapas que lo sujetan.
- Procure que los recipientes cuyo contenido produzcan más humo al cocinar, no queden en las hornillas de la parte del frente de su estufa.
- Por ningún motivo reduzca la medida de la salida del ducto ya que puede dañar el funcionamiento de la campana.
- Lave la malla metálica con agua y jabón y ponga los nuevos filtros en el mismo orden que los quitó, engrapándolos a la malla con una engrapadora convencional.

- Para su campana purificadora, recomendamos dejarla funcionando de 10 a 15 minutos después de haber acabado de cocinar, para que su cocina quede totalmente libre de humos.
- Por ningún motivo reduzca la medida de la salida del ducto.
- Este aparato no se destina para utilizarse por personas (incluyendo niños) cuyas capacidades físicas, sensoriales o mentales sean diferentes o estén reducidas, o carezcan de experiencia o conocimiento, a menos que dichas personas reciban una supervisión o capacitación para el funcionamiento del aparato por una persona responsable de su seguridad.
- Los niños deben de supervisarse para asegurar que ellos no empleen los aparatos como juguete.

**GARANTÍA** Sanaire, S.A. de C.V. garantiza la campana purificadora y extractora contra defectos de fabricación y mano de obra, por el plazo de 12 meses a partir de la fecha de compra original; para hacer válida la garantía es necesario la presentación del producto y la póliza correspondiente debidamente sellada, en el establecimiento donde el producto haya sido adquirido o en Sanaire, S.A. de C.V., es indispensable que se hayan seguido las instrucciones de manejo y que no haya sido alterada o reparada por personal no autorizado. La reparación será realizada en un lapso no mayor a 30 días. Queda a criterio de Sanaire, S.A. de C.V. comprobar a su satisfacción. La garantía será nula cuando: **A)** el producto se hubiese utilizado en condiciones distintas a las normales, **B)** el producto no hubiese sido operado de acuerdo con el instructivo de uso que se le acompaña, **C)** el producto hubiese sido alterado o reparado por personas no autorizadas por el fabricante nacional, importador o comercializador responsable. En esta garantía no se incluye limpieza ni reposición de filtros saturados ni focos usados, así como el vencimiento de la garantía, las reparaciones y cambio de piezas; en cuyo caso tendrá un cargo adicional. Los gastos que se originen por transportación para hacer efectiva esta garantía serán cubiertos por Sanaire, S.A. de C.V. Para servicio y obtención de partes, componentes, consumibles y refacciones, los puede solicitar en el establecimiento donde adquirió el producto o directamente en Sanaire, S.A. de C.V. Oriente 225 No. 167, Col. Agrícola Oriental, C.P. 08500, Ciudad de México.