

INSTRUCTIVO

SERIE DE EXTRACTORES PURIFICADORES

IMPORTANTE

LEA CUIDADOSAMENTE ESTE INSTRUCTIVO ANTES DE INSTALAR Y USAR LA CAMPANA



Campanas para cocina y Extractores para baños

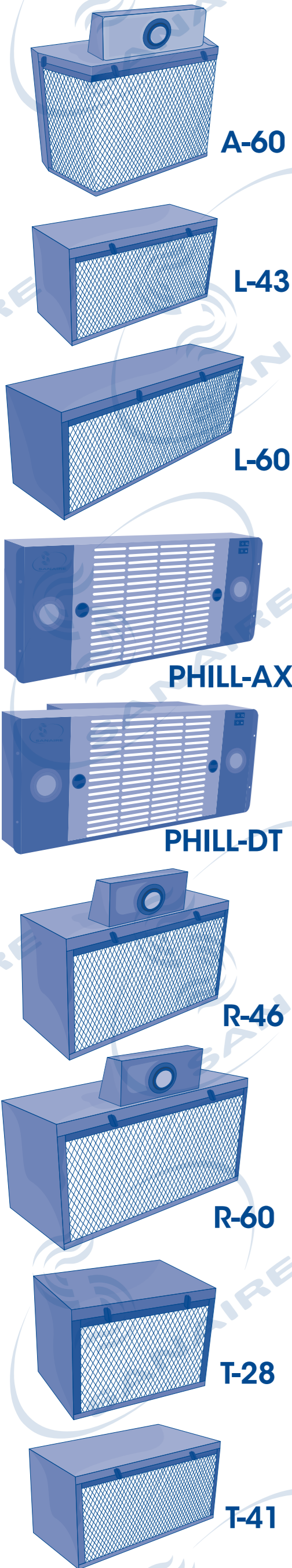

INTRODUCCIÓN

Unidades extractoras purificadoras PHILL-AX, PHILL- DT, A-60, R-46, T-28, R-60, L-43, L-60 Y T-41. Estas unidades extractoras purificadoras son diseñadas para ser utilizadas y acopladas al mueble y funcionar en cualquiera de sus dos opciones de operación, ya sea como purificadora (aire filtrado a través de carbón activado) o como extractora (mediante ductos metálicos con rejilla de salida al exterior tipo persiana). En caso de disponibilidad de salida al exterior para descarga de humos, vapores y olores se recomienda utilizar el aparato en su versión extractora. Los filtros incluidos son desechables, deben ser revisados y sustituidos periódicamente según la frecuencia de uso (aproximadamente dos veces al año). Se sugiere tener filtros de repuesto. Evite colocar o colgar cualquier objeto sobre el extractor, porque puede obstruir los orificios de salida para el aire purificado. Antes de instalar el extractor, asegúrese que la tensión (V~) y la frecuencia (Hz) indicadas en la etiqueta adherida en el interior del aparato corresponda al lugar de la instalación que se dispone.

Las campanas extractoras y purificadoras Sanaire están fabricadas con las técnicas más avanzadas en materia de extracción y purificación de aire. Le recordamos seguir fielmente todas las instrucciones y le garantizamos que así podrá usted obtener el máximo rendimiento.

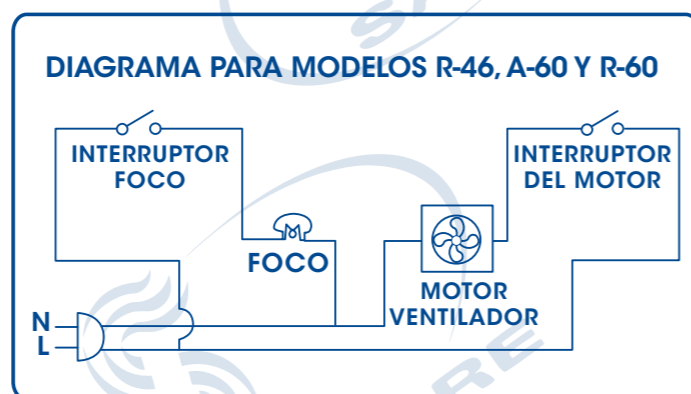

PRESENTA SUJETADOR DE CABLE TIPO "Y"

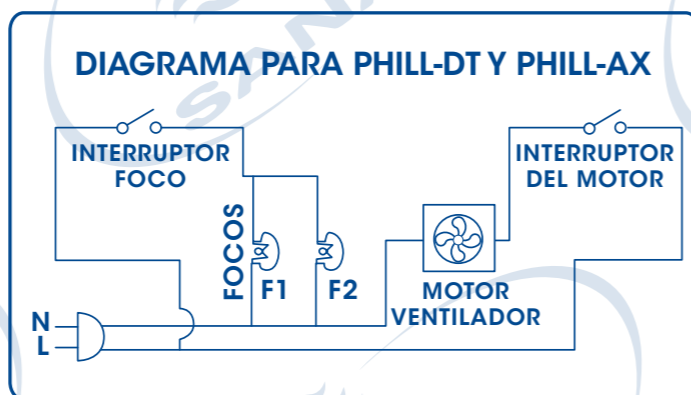

PRESENTA SUJETADOR DE CABLE TIPO "Y"

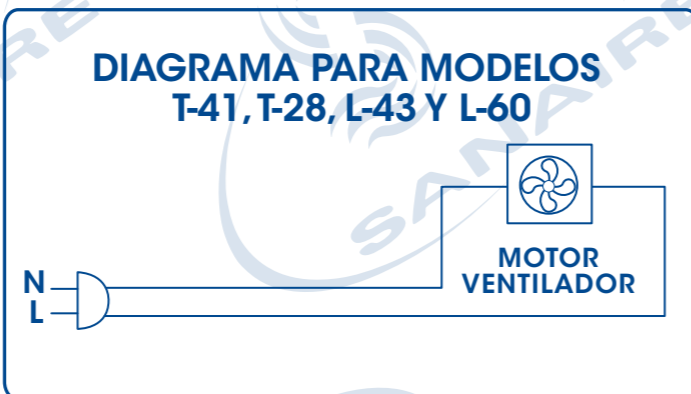

PRESENTA SUJETADOR DE CABLE TIPO "Y"

CARACTERÍSTICAS TÉCNICAS	PHILL-AX	PHILL-DT, T-41, T-28, L-60, L-43, R-46, R-60, A-60
TENSIÓN DE ALIMENTACIÓN:	120 V~	120 V~
FRECUENCIA DE OPERACIÓN:	60 Hz	60 Hz
POTENCIA NOMINAL:	38 W	100 W

MAYOR VOLUMEN DE EXTRACCIÓN

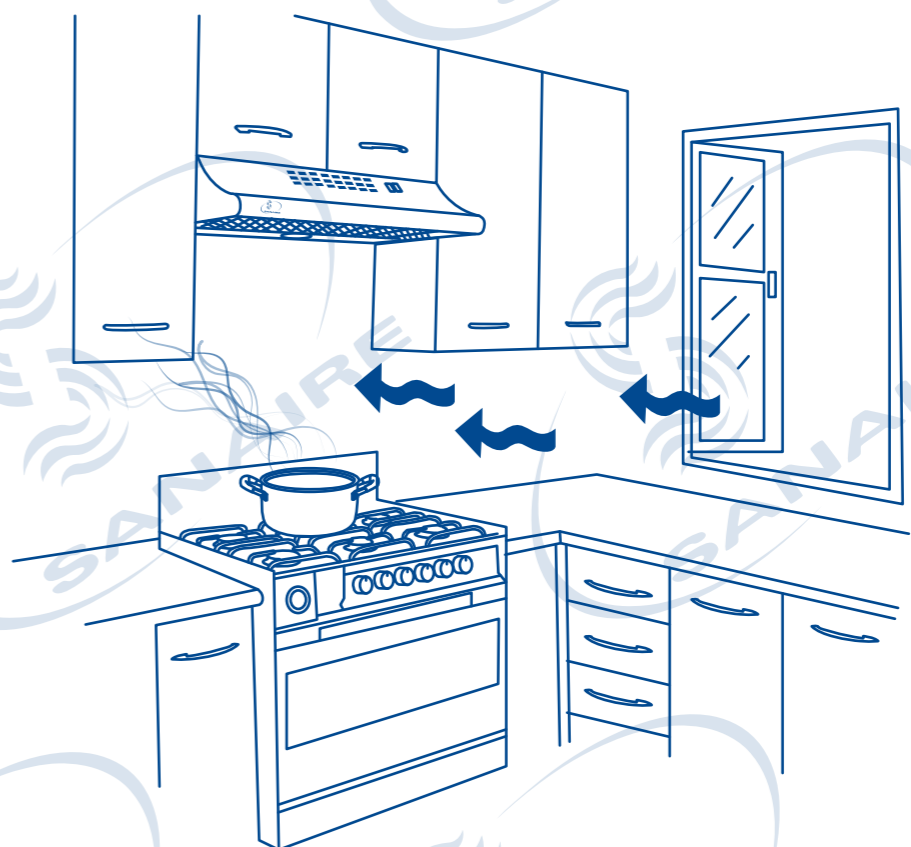

Los modelos T-41, T-28, L-43 Y L-60 deben utilizarse con un apagador (no viene incluido)

Las unidades extractoras purificadoras Sanaire están fabricadas con las técnicas más avanzadas en materia de extracción y purificación de aire. Le recordamos seguir fielmente todas las instrucciones y le garantizamos que así podrá usted obtener el máximo rendimiento.

Si el cordón de alimentación es dañado, éste debe sustituirse por el fabricante, por su agente de servicio o personal calificado con el fin de evitar un peligro.

Para lograr el máximo rendimiento al estar funcionando la campana, asegúrese que en su cocina no existan corrientes de aire por ventanas o puertas, pues dichas corrientes desviarán el humo del radio de extracción de la campana.

SANAIRE S.A. DE C.V.

Oriente 225 No. 167, Col. Agrícola Oriental, C.P. 08500, Ciudad de México

Tels.: 5558 2241, 5763 3591, 5763 3633, 5763 3209,

Fax: 5558 3849, Lada sin costo: 01 800 704 8500



info@sanaire.com www.sanaire.com ventas@sanaire.com

SANAIRE, se reserva el derecho de introducir eventuales modificaciones sin previo aviso.

INSTRUCCIONES PARA LA INSTALACIÓN

Unidades extractoras purificadoras PHILL-AX, PHILL- DT, A-60, R-46, T-28, R-60, L-43, L-60 Y T-41.

Esta unidad está destinada para ser acoplada al mueble o campana para cocina sobre la estufa y al centro de las parrillas de los quemadores. Usted mismo puede instalarla sin necesidad de herramientas especiales ni obras de albañilería, sólo siguiendo estas instrucciones:

1. Establezca la distancia entre la estufa y la campana (se recomienda una altura de 0,65 a 0,70m de la superficie de la estufa a la parte más baja de la campana). (Fig.1)
2. Antes de hacer los agujeros para la instalación y los ductos, comprobar que no se dañen cables o tubos.
3. Acoplar la unidad a la campana o alacena (según sea el caso), cuidando que éstas dispongan de las perforaciones para la salida del ducto, el paso para instalaciones y los tornillos.
4. Proceda a hacer las perforaciones con broca para concreto de 0,006m (la medida apropiada de los taquetes es de 0,006m con tornillos de 0,038m).
5. Conectar el cable de alimentación a la corriente de la caja de conexiones previstas en la pared. (Fig.2)

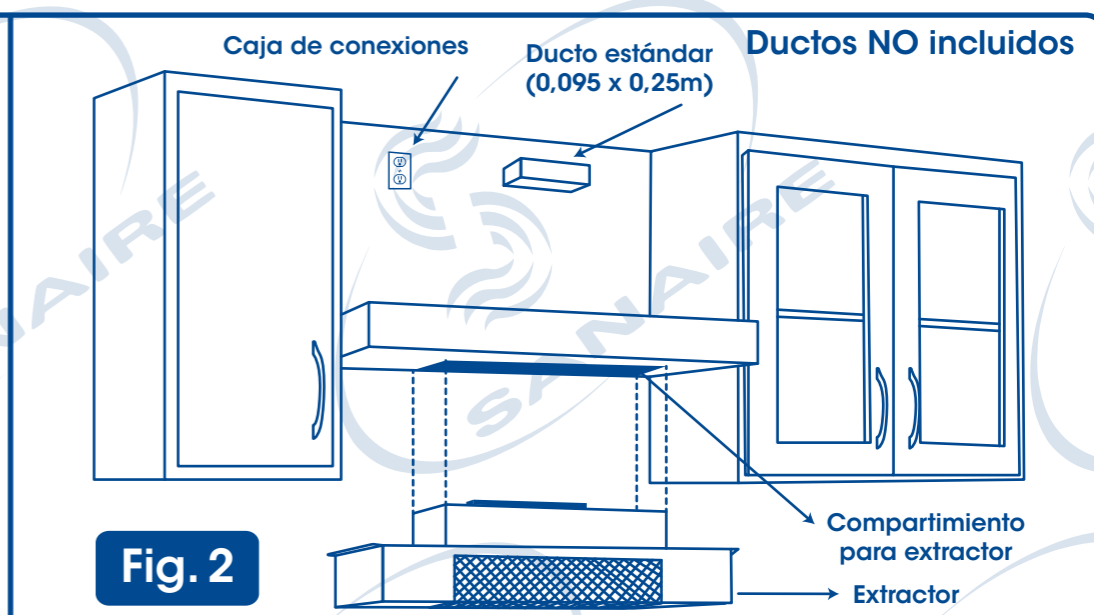
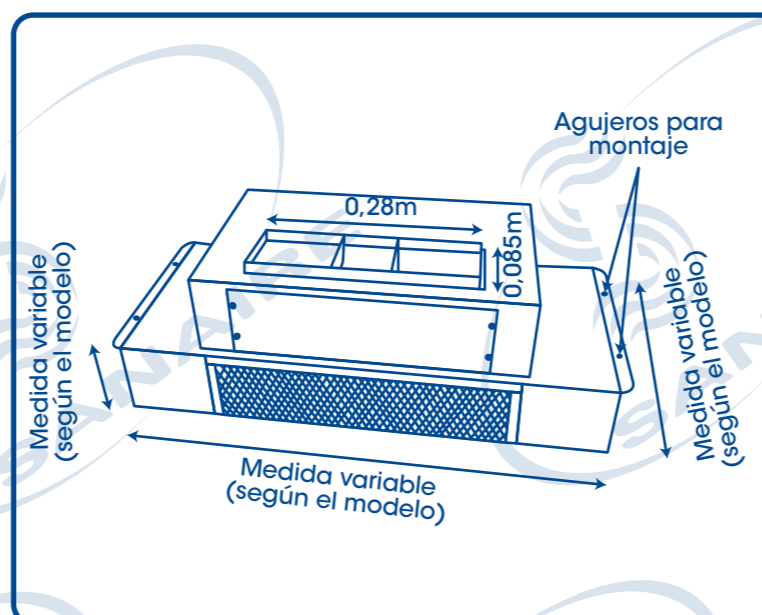
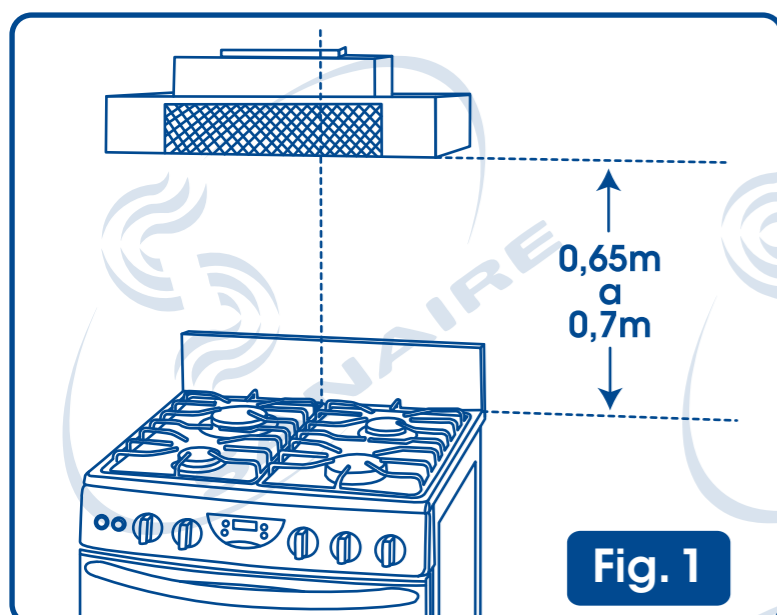

TODOS LOS DUCTOS SE VENDEN POR SEPARADO

SANAIRE, se reserva el derecho de introducir eventuales modificaciones sin previo aviso.

COMO CAMBIAR EL FOCO TIPO SPOT

1. Desconecte y retire la rejilla con los filtros de su extractor.
2. Introduzca con cuidado su mano hasta tocar la base del foco. (Fig.3)
3. Apoye con la otra mano desde afuera y gire hacia la izquierda hasta el primer tope. (Fig. 4)
4. Empuje, saque el chapetón y desconecte los cables del foco. (Fig. 5)
5. Ayudándose con unas pinzas retire sin cortar el alambre de seguridad que detiene el foco tipo spot. (Fig. 6)
6. Retire y cambie el foco tipo spot (Fig. 7) (puede conseguir los focos de repuesto donde adquirió su campana o en Sanaire, S.A. de C.V.)
7. Siga los pasos a la inversa para volver a instalar su foco.

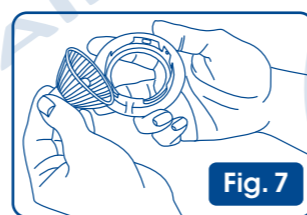
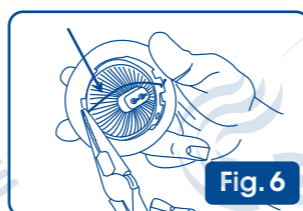
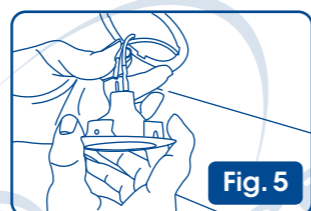
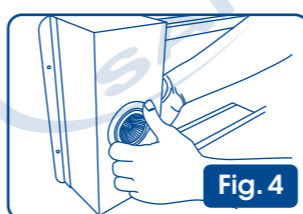
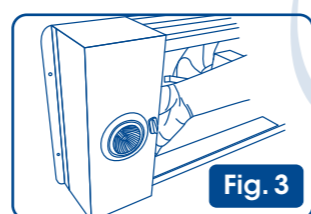

COMO CAMBIAR EL FOCO DE LED

1. Desconecte y retire la rejilla con los filtros de su unidad de extracción.
2. Para sacar el foco, con cuidado meta la mano hasta tocar la base, ubique los sujetadores flexibles, apriételos hacia adentro y empuje con fuerza el foco ayudándose desde afuera. (Fig. 8)
3. Para desconectar los cables, primero desenrosque el capuchón para soltar el cable de tierra, después desconecte el cable rojo del apagador y vuelva a conectar los del nuevo foco exactamente de la misma forma (puede conseguir focos de repuesto donde adquirió su campana o en Sanaire, S.A. de C.V.) (Fig. 9)
4. Para meter el foco, introduzca primero un sujetador y haciendo presión tanto al foco como a la lámina para no aboyarla introduzca por completo. (Fig. 10)

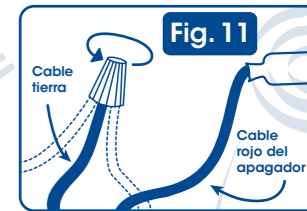
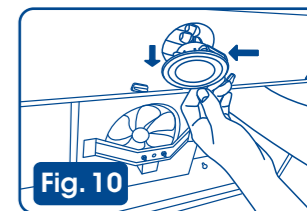

NOTAS IMPORTANTES

- Evite cocinar con llamas altas, cuide el control del aceite para reducir el riesgo de incendio.
- Cambie el filtro desechable de 4 a 6 meses según sea su uso.
- No haga limpieza cuando su campana esté funcionando ni al interior de ésta.
- No use la campana sin filtros.
- Para su limpieza no use polvos abrasivos, sólo use jabón y agua caliente.
- Para el cambio de los filtros, gire los broches del filtro para liberar la rejilla.
- Retire los filtros sucios quitando las grapas que lo sujetan.
- Este aparato no se destina para utilizarse por personas (incluyendo niños) cuyas capacidades físicas, sensoriales o mentales sean diferentes o estén reducidas, o carezcan de experiencia o conocimiento, a menos que dichas personas reciban una supervisión o capacitación para el funcionamiento del aparato por una persona responsable de su seguridad.

- Procure que los recipientes cuyo contenido produzcan más humo al cocinar, no queden en las hornillas de la parte del frente de su estufa.
- Por ningún motivo reduzca la medida de la salida del ducto. (0,095 x 0,25m)
- Para su campana purificadora, recomendamos dejarla funcionando de 10 a 15 minutos después de haber acabado de cocinar, para que su cocina quede totalmente libre de humos.
- Lave la malla metálica con agua y jabón y ponga los nuevos filtros en el mismo orden que los quitó, engrapándolos a la malla con una engrapadora convencional.
- Los niños deben de supervisarse para asegurar que ellos no empleen los aparatos como juguete.
- Tomar las precauciones necesarias que eviten el regreso de gases dentro del cuarto, provenientes del flujo abierto de gas o de algún otro aparato que utilice combustibles. (Únicamente para los ventiladores de conducto y de pared o mampara).

GARANTÍA Sanaire, S.A. de C.V. garantiza la campana purificadora y extractora contra defectos de fabricación y mano de obra, por el plazo de 12 meses a partir de la fecha de compra original; para hacer válida la garantía es necesario la presentación del producto y la póliza correspondiente debidamente sellada, en el establecimiento donde el producto haya sido adquirido o en Sanaire, S.A. de C.V., es indispensable que se hayan seguido las instrucciones de manejo y que no haya sido alterada o reparada por personal no autorizado. La reparación será realizada en un lapso no mayor a 30 días. Queda a criterio de Sanaire, S.A. de C.V. comprobar a su satisfacción. La garantía será nula cuando: **A)** el producto se hubiese utilizado en condiciones distintas a las normales, **B)** el producto no hubiese sido operado de acuerdo con el instructivo de uso que se le acompaña, **C)** el producto hubiese sido alterado o reparado por personas no autorizadas por el fabricante nacional, importador o comercializador responsable. En esta garantía no se incluye limpieza ni reposición de filtros saturados ni focos usados, así como el vencimiento de la garantía, las reparaciones y cambio de piezas; en cuyo caso tendrá un cargo adicional. Los gastos que se originen por transportación para hacer efectiva esta garantía serán cubiertos por Sanaire, S.A. de C.V. Para servicio y obtención de partes, componentes, consumibles y refacciones, los puede solicitar en el establecimiento donde adquirió el producto o directamente en Sanaire, S.A. de C.V. Oriente 225 No. 167, Col. Agrícola Oriental, C.P. 08500, Ciudad de México.